



# Contenido

## Estaciones de Trabajo

Abiertas	6
Cerradas	24

## Módulos de Trabajo

Operativo	36
Gerencial	44
Directivo	50

## Puntos de Reunión

Reunión de consejo	64
Reunión informal	70
Multiusos	78
Salas de espera	82
Recepciones	88

Glosario	91
Accesorios	98

## Sillería

Acabados	104
	119



## Estaciones de Trabajo ABIERTAS

Optimiza la eficiencia en tu lugar de trabajo con nuestras estaciones de trabajo abiertas. Al fomentar la **colaboración y el intercambio de ideas**, estas soluciones no solo mejoran la productividad, sino que también fortalecen el sentido de equipo.

Con un diseño moderno y adaptable, nuestras líneas se ajustan fácilmente a las necesidades cambiantes de la empresa. Promueven una **comunicación fluida y un ambiente laboral dinámico**, aumentando la creatividad, la eficiencia y la satisfacción laboral. **¡Descubre una nueva forma de trabajar colaborativamente!**

Líneas sugeridas

Livello®

E-LiNK®

VASARI

ANZIO®



















## Estaciones de Trabajo CERRADAS

Descubre la **concentración total** en tu espacio de trabajo con nuestras soluciones en estaciones cerradas. Nuestras líneas ofrecen un **espacio privado** para maximizar la acústica.

La **privacidad media** garantiza un ambiente enfocado sin sacrificar la conexión con tu entorno, mientras que la **privacidad alta** permite la tranquilidad para abordar tus tareas con total concentración.

Experimenta el equilibrio perfecto entre **interacción y privacidad, elevando el rendimiento y bienestar** de la jornada laboral. Eleva tu espacio de trabajo con nuestras soluciones de estaciones cerradas.

Líneas sugeridas

i-WORK®  
Privatt.













La privacidad proporcionada por estas estaciones fomenta la **confidencialidad** en el intercambio de información sensible. Estas soluciones ofrecen una combinación perfecta de concentración efectiva y **privacidad acústica**.

## Módulos de Trabajo OPERATIVOS

Diseñados para potenciar la **eficiencia y la productividad**, estos versátiles escritorios ofrecen una funcionalidad incomparable. Maximiza los lugares de trabajo con su variedad de dimensiones.

Con características **ergonómicas y sus diseños versátiles** permiten adaptarse fácilmente en las oficinas según sus necesidades.

Líneas sugeridas

URBAN

VASARI

Livello

italia®  
colección

STÄRK

ANZIO









## Módulo de Trabajo GERENCIAL

Creados para ofrecerte **eficiencia y estilo** en tu entorno laboral. Con un diseño inteligente, estos muebles ofrecen soluciones de **superficies de trabajo más amplias y almacenamiento funcional**.

Nuestros módulos gerenciales ofrecen una combinación perfecta de **funcionalidad y estética**, agregando un toque de elegancia a tu espacio de trabajo.

Líneas sugeridas

Livello®

italia®  
colección

STÄRK®

ANZIO®







## Módulo de Trabajo DIRECTIVO

Diseñados para **líderes** que valoran el **espacio y la distinción**. Experimenta la amplitud que inspira la creatividad y la colaboración, en un entorno que refleja **estatus y jerarquía** del lugar.

Cada detalle, desde los **amplios escritorios** hasta el **sofisticado sistema de almacenaje**, están creados para elevar la experiencia laboral.

Líneas sugeridas

ATTESA

italia®  
colección

STÄRK

ANZIO













## Módulo de Trabajo PUNTOS DE REUNIÓN

Descubre cómo nuestras líneas crean espacios de encuentro ideales para fomentar la **colaboración** y la **productividad**. Las salas de juntas y capacitación, diseñadas ergonómicamente, inspiran intercambios de ideas y decisiones.

Los productos diseñados para las áreas de reuniones informales promueven la creatividad y el trabajo en equipo, estimulando la innovación en cada interacción. Desde **amplias mesas** de conferencia hasta espacios relajados con **sillones modulares**, cada pieza está diseñada para facilitar el intercambio de ideas y potenciar el rendimiento del usuario.

Líneas sugeridas

ATTESA®

italia®  
colección

E-LINK®

ANZIO®

















Puntos de Reunión  
REUNIÓN INFORMAL





## Módulo de Trabajo SALAS DE ESPERA Y RECEPCIONES

Nuestras soluciones no solo crean un espacio acogedor, sino que también establecen la primera impresión perfecta. Las líneas para este espacio fusionan, estilos transmitiendo **profesionalismo y hospitalidad**.

Desde el momento en que los visitantes cruzan la puerta, se sumergen en un ambiente donde el **comfort** y la **estética** se entrelazan armoniosamente. Convierte un **espacio de recepción** en una experiencia memorable para sus clientes y visitantes.

Líneas sugeridas

ATTESA®

italia®  
colección











GLOSARIO

URBAN®

VASARI®

Livello®

italia®  
colección

STÄRK®

ANZIO®

ATTESA®

E-LINK®

SiTT®

i-WORK®

Privatt.



# SUPERFICIES DE TRABAJO

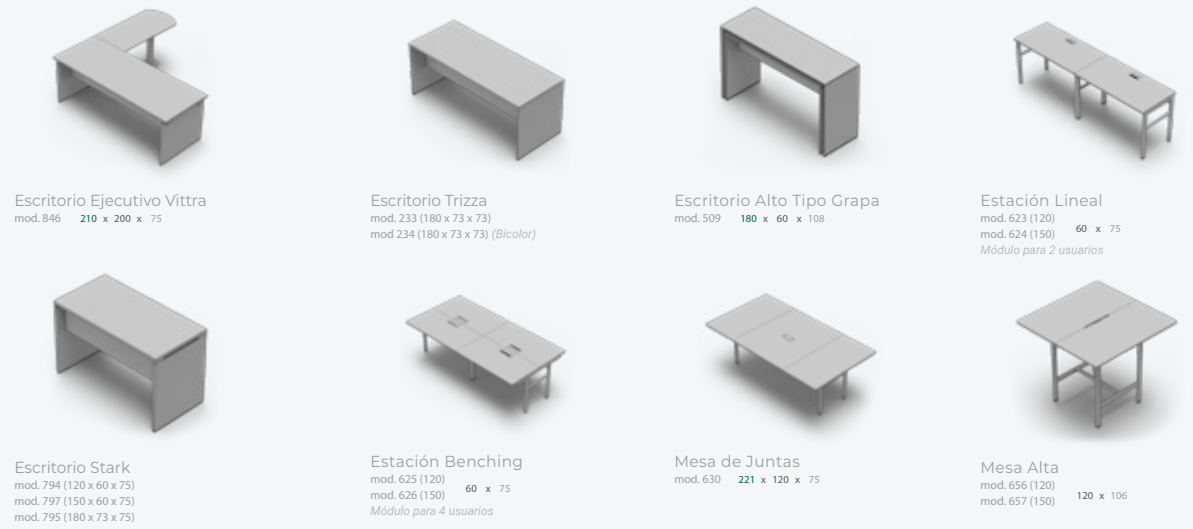
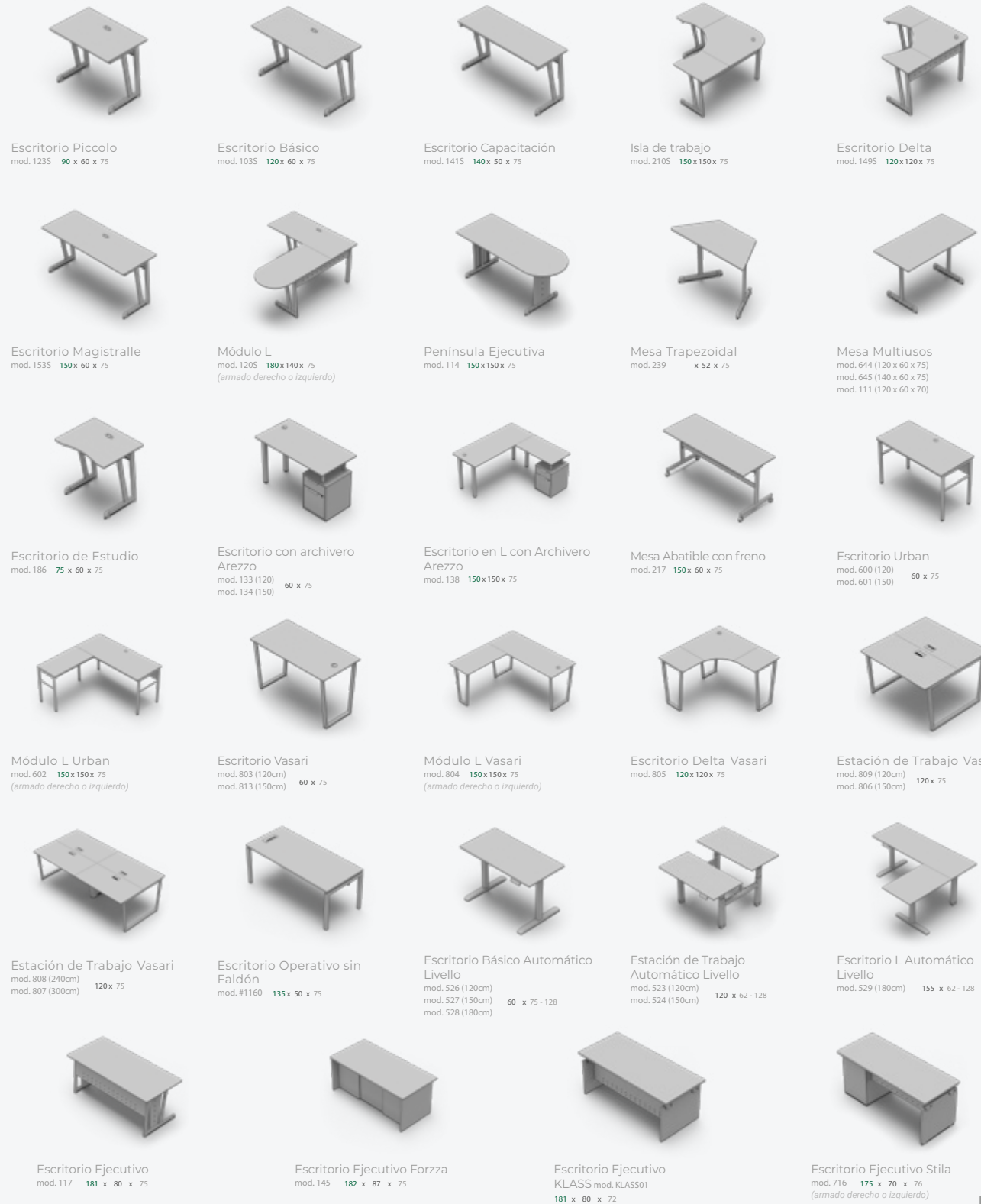

## MESAS DE JUNTAS



## MESAS MULTIUSOS



# COLECCIÓN ANZIO



COLECCIÓN ANZIO

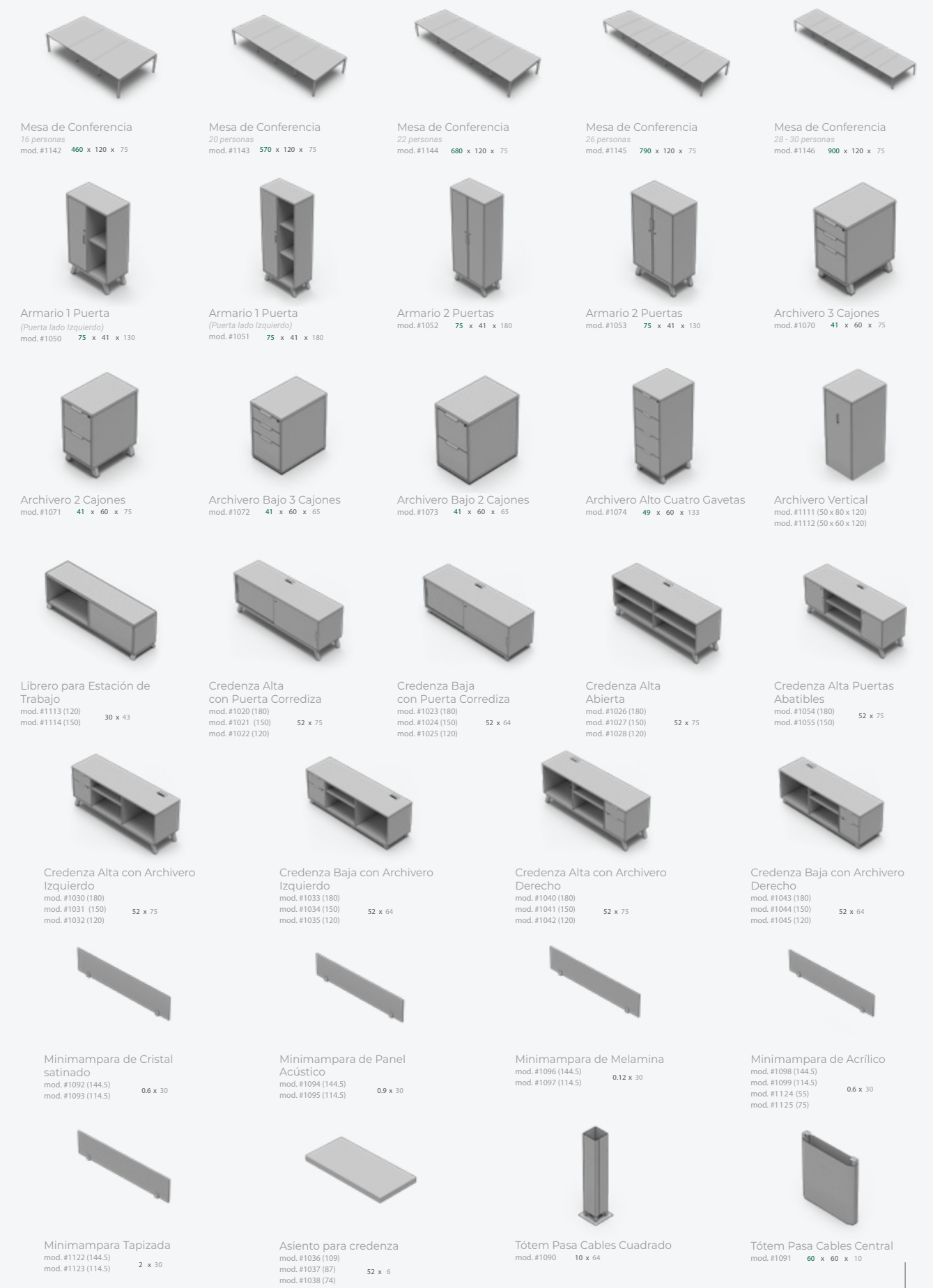
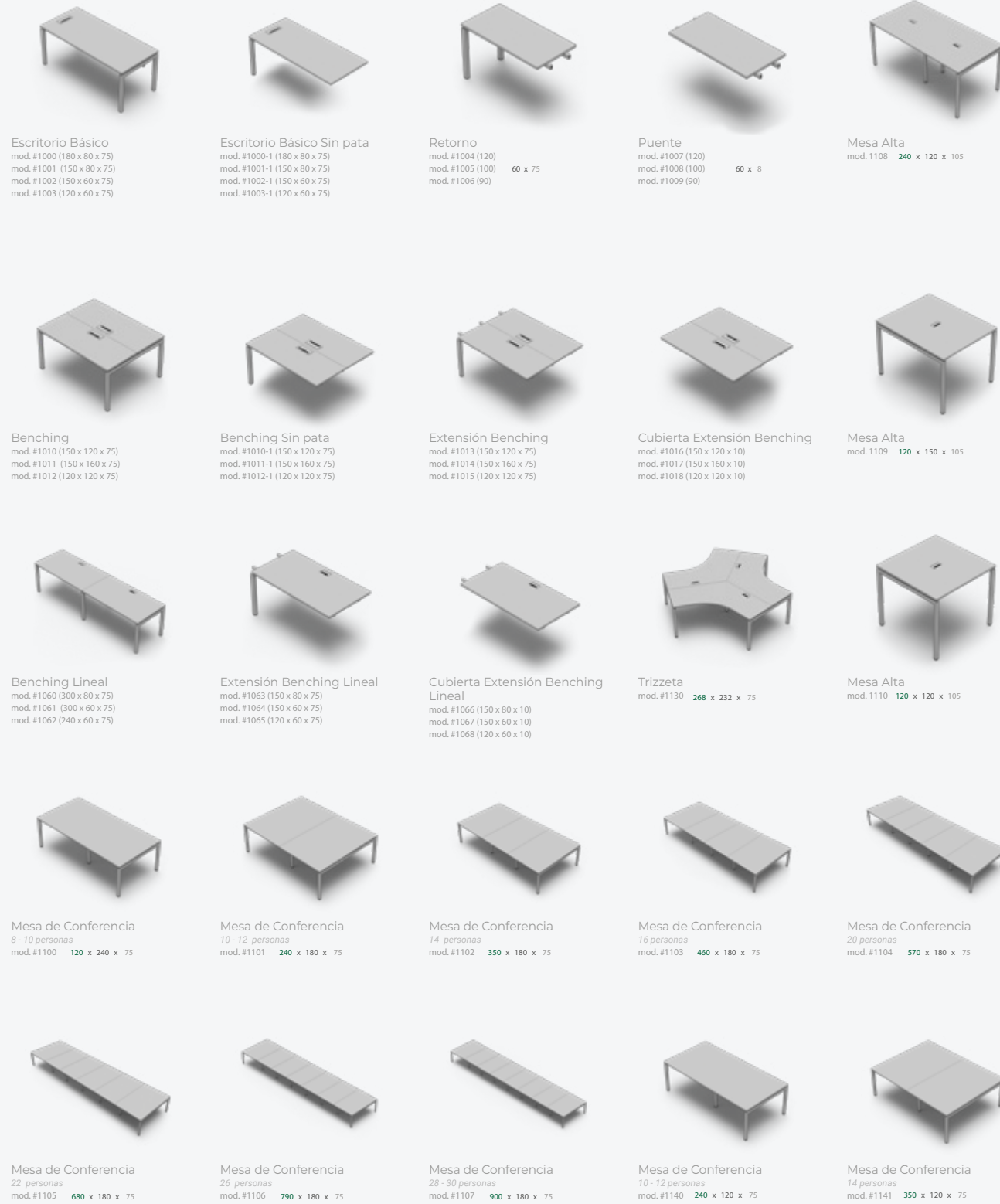

# ALMACENAMIENTO

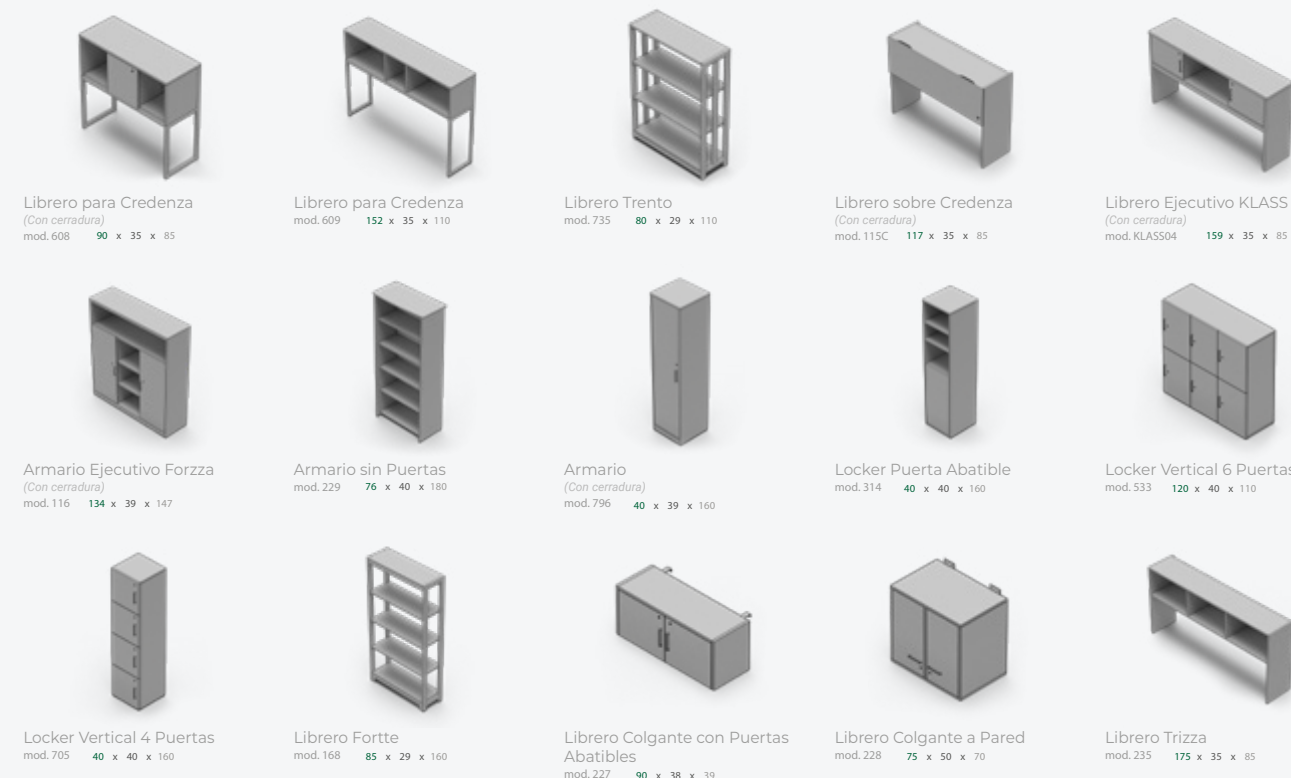
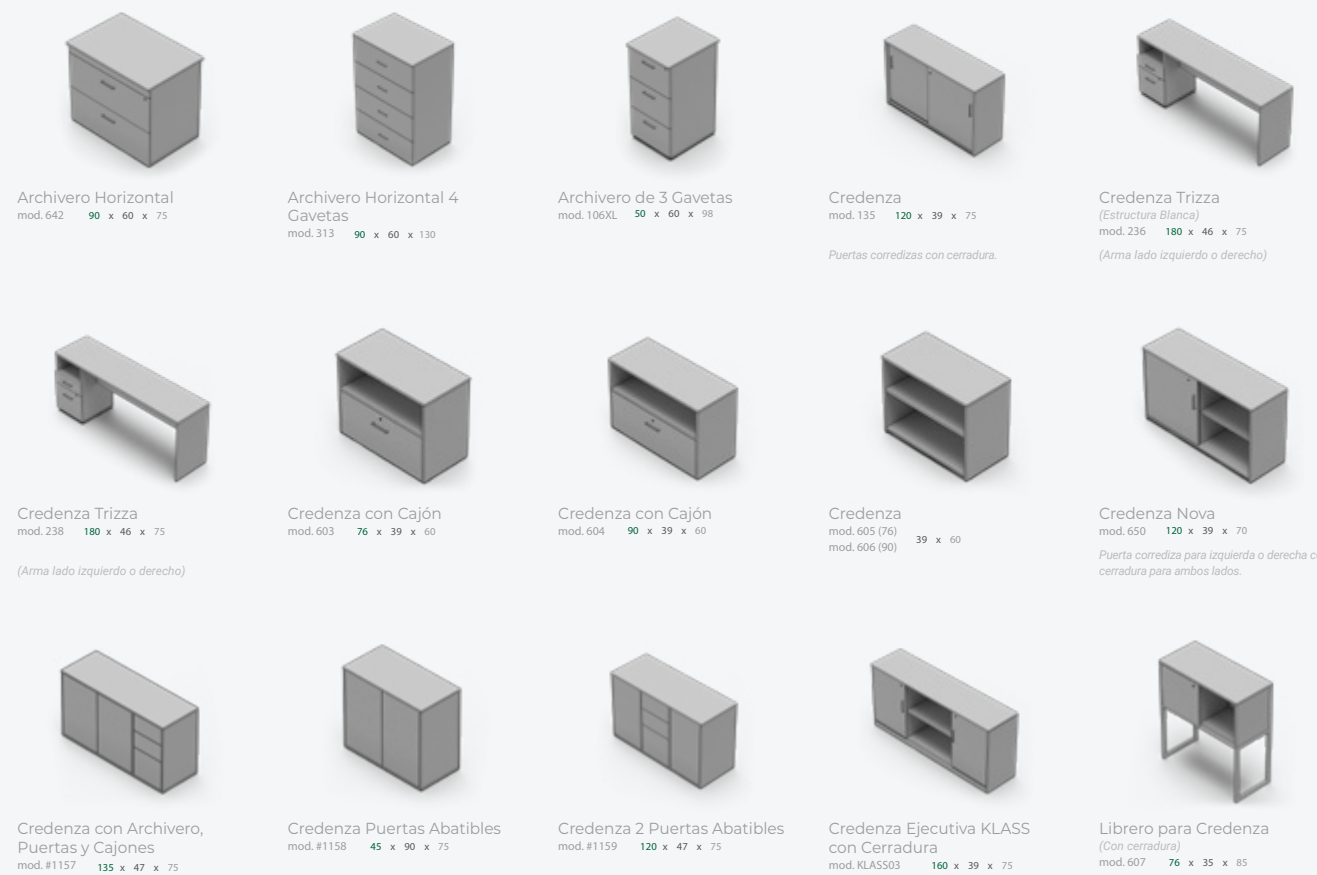
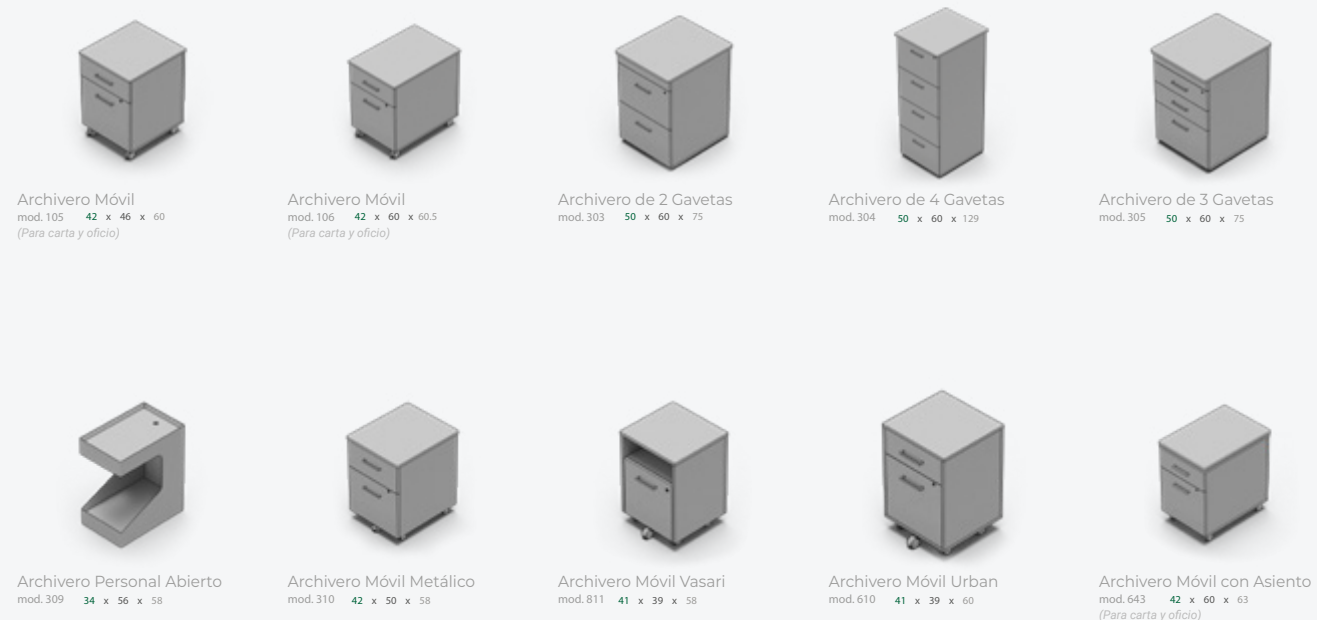

# RECEPCIONES



# ACCESORIOS



Retorno para Escritorio  
mod.127SKT 110 x 54 x 75



Retorno Ejecutivo FORZZA y KLASS  
mod.165 120 x 54 x 75



Retorno Quadro  
mod.648 90 x 55 x 75

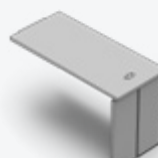

Retorno Ejecutivo STARK  
mod.798 120 x 54 x 75



Retorno E-Link  
mod.629 55 x 90 x 75



Extensión para Mesa de Juntas E-Link  
mod.631 100 x 120 x 75



Extensión para Estación Lineal E-Link  
mod.619 (120) 60 x 75  
mod.620 (150)



Extensión para Estación Benching E-Link  
mod.627 (120) 120 x 75  
mod.628 (150)

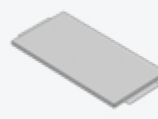

Puente TRIZZA  
mod.237 100 x 50 x 2,8



Repisa E-Link  
mod.632 (119) 29 x 22  
mod.633 (149)



Porta Teclado  
mod.199 61 x 32 x 13

Para Escritorios 120S, 149S y 210S.

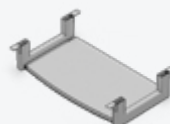

Porta Teclado Ajustable  
mod.KB5 61 x 32 x 11

Para Escritorios 103S, 123S y 153S.



Base Porta CPU  
mod.5KT 30 x 50 x 9



Mampara Móvil con Pintarrón  
mod.#1120 91 x 59 x 173



Mampara Fija con Pintarrón  
mod.#1121 91 x 60 x 172



Cesto de Basura  
(Disponibles en Color Aluminio y Negro)  
mod.121 26 x 26 x 31

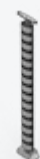

Gusano Pasacables  
(Color Aluminio)  
mod.638 5 x 5 x 721



Minimampara de Melamina  
mod.150 1,2 x 120 x 29



Minimampara de Melamina  
mod.226 1,2 x 75 x 29



Minimampara de Melamina  
mod.612 85 x 1,2 x 30



Groumet Pasacable  
mod.BTS-308



Centro de Energía Tapa Abatible  
mod.BTS-ESH303



Centro de Energía Tapa Deslizable  
mod.BTS-SS202



Centro de Energía (Color Negro)  
mod.YV-102



Minimampara Lateral de Melamina  
mod.151 1,2 x 60 x 29  
(se vende por pares)



Minimampara de Acrílico Lateral  
mod.615 55 x 0,6 x 30  
(Para todos los espesores de melamina)



Minimampara de Acrílico Frontal  
mod.616 85 x 0,6 x 30  
(Para todos los espesores de melamina)



Minimampara de Acrílico Frontal  
mod.617 x 0,6 x 30  
(Para todos los espesores de melamina)



Minimampara de Acrílico Frontal  
mod.618 144,5 x 0,6 x 30  
(Para todos los espesores de melamina)



Minimampara Acústica  
mod.680 x 1,2 x 30  
(Para todos los espesores de melamina)



Minimampara Acústica  
mod.681 144,5 x 1,2 x 30  
(Para todos los espesores de melamina)



Panel Acústico Nivello  
mod.682 x 1,2 x 30  
(Para modelo 523)



Panel Acústico Nivello  
mod.683 144,5 x 1,2 x 30  
(Para modelo 524)

# SALAS DE ESPERA

● Con centro de energía



Sillón recto  
mod.910 72 x 72 x 45  
mod.920

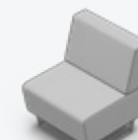

Sillón recto c/respaldo  
mod.911 72 x 72 x 85  
mod.921

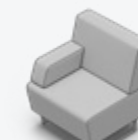

Sillón recto c/respaldo y descansabrazos derecho  
mod.912 72 x 72 x 85  
mod.922

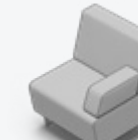

Sillón recto c/respaldo y descansabrazos izquierdo  
mod.913 72 x 72 x 85  
mod.923



Sillón recto c/respaldo doble descansabrazos  
mod.914 101 x 72 x 85  
mod.924

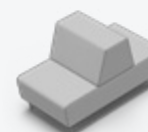

Sillón doble  
mod.915 72 x 136 x 85  
mod.925

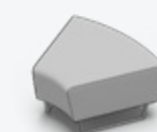

Sillón curvo  
mod.916 89 x 72 x 45  
mod.926

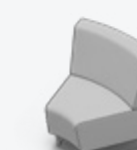

Sillón curvo c/respaldo  
mod.917 89 x 72 x 85  
mod.927



Sillón curvo espejo con respaldo  
mod.918 89 x 72 x 85  
mod.928



Mesa Sillón  
mod.919 72 x 72 x 45  
mod.929



Mesa Central Quadra  
mod.666 80 x 80 x 40



Mesa Lateral Quadra  
mod.667 40 x 40 x 40



Mesa Central  
mod.183 100 x 50 x 45



Mesa Lateral  
mod.184 50 x 50 x 45



Mesa Circular Central  
mod.900 80 x 80 x 30  
Patas de Madera



Mesa Circular Lateral  
mod.901 50 x 50 x 45  
Patas de Madera



Mesa Auxiliar  
mod.547 54 x 33 x 65

# SISTEMAS DE ELECTRIFICACIÓN

El sistema de electrificación es una solución innovadora y eficiente para llevar energía eléctrica a diferentes espacios de trabajo.

Diseñado para adaptarse a nuestras líneas y cumplir a las necesidades del usuario, este sistema ofrece una amplia gama de opciones para lograr una distribución de energía eficiente y segura.

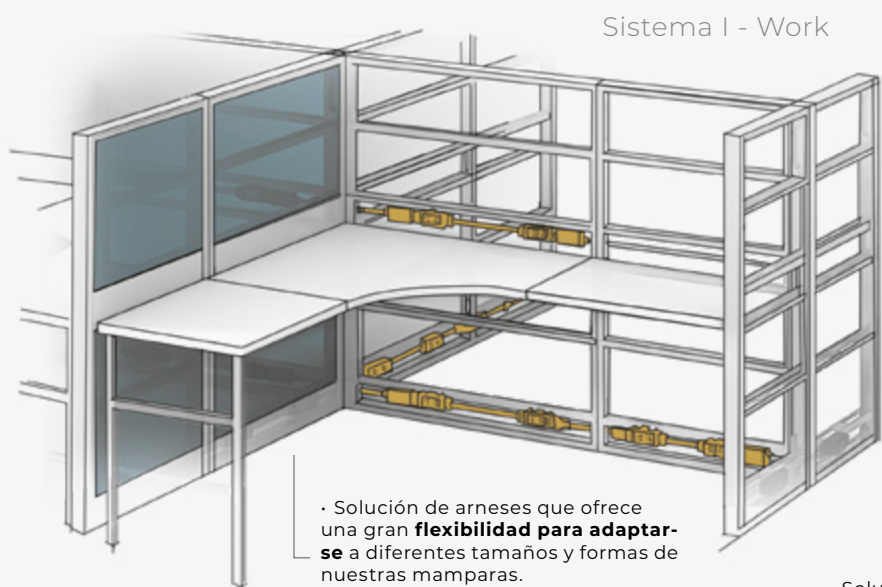

Sistema I - Work

· Solución de arneses que ofrece una gran **flexibilidad para adaptarse** a diferentes tamaños y formas de nuestras mamparas.

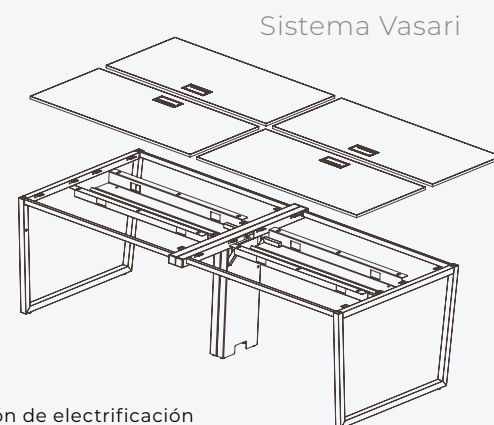

Sistema Vasari

· Solución de electrificación **discreta, ligera y flexible**, perfecta para estaciones de trabajo tipo benching.

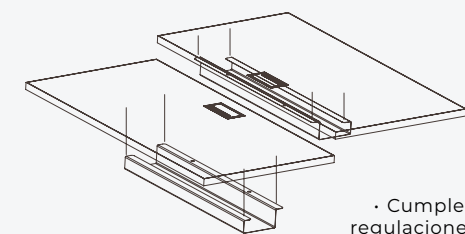

Sistema Anzio

· Cumple con las normas y regulaciones internacionales **NOM Y UL.**



· Diseñado con los más altos estándares de **seguridad eléctrica.**

· Capacidad para integrarse con diferentes líneas

ANZIO E-LINK VASARI I-WORK

## CUBIERTAS I-WORK



CUBIERTAS I-WORK



Archivero 2 Gavetas sin Tapa  
mod. 677 48 x 56.5 x 73  
Arma lado izquierdo o derecho  
(Compatible con cubierta de 90 y 120 cm)



Cubierta (Con Ranura)  
mod. CUBP12060 120 x 60



Cubierta (Con Ranura)  
mod. CUBP9060 90 x 60



Cubierta (Con Ranura)  
mod. CUBP7560 75 x 60



Cubierta (Con Ranura)  
mod. CUBP6060 60 x 60



Archivero Multigavetas sin Tapa  
mod. 678 48.5 x 56.5 x 73  
Arma lado izquierdo o derecho  
(Compatible con cubierta de 90 y 120 cm)



Cubierta  
mod. CUB12060 120 x 60



Cubierta  
mod. CUB9060 90 x 60



Cubierta  
mod. CUB7560 75 x 60



Cubierta  
mod. CUB6060 60 x 60



Archivero Horizontal sin Tapa  
mod. 679 88.5 x 56.5 x 73  
Arma lado izquierdo o derecho  
(Compatible con cubierta de 120 cm)



Cubierta  
mod. CUB15060 75 x 60



Cubierta  
mod. CUB15060 60 x 60



Esquina  
mod. CUBES9090 90 x 90



Esquina  
mod. CUBES120120 120 x 120



Librero Colgante  
(Con cerradura)  
mod. 652 (90) 34 x 38.2  
mod. 175 (116)

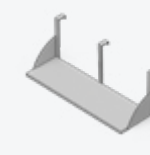

Librero Colgante Abierto  
mod. 285 (89) 29 x 38  
mod. 185 (120)



Repisa 90 X 29.5  
mod. CUBREP90  
Repisa 120 X 29.5  
mod. CUBREP120



Trizzeta (Con Ranura)  
mod. CUBTRP120120 120 x 120



Trizzeta  
mod. CUBTR120120 120 x 120



Unión para Trizzeta  
mod. IWUT

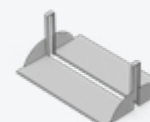

Librero Doble Colgante Abierto  
mod. 187 (90cm) 90 x 64 x 38  
mod. 188 (120cm)



Soporte Travesaño  
Maximiza la carga de una estación lineal de 120 cm  
\*Cotiza con un ejecutivo



Pata H derecha  
mod. IWPHD  
Pata H izquierda  
mod. IWPHI



Mensula de soporte interno  
mod. IWMSI

# SISTEMA DE MAMPARAS PRIVATT / I-WORK

## MAMPARAS PRIVATT

### MAMPARA DE PISO

Mod.	Alto   Ancho
Mod. 160120	160 cm x 120 cm
Mod. 16090	160 cm x 90 cm
Mod. 16075	160 cm x 75 cm
Mod. 16060	160 cm x 60 cm
Mod. 120120	120 cm x 120 cm
Mod. 12090	120 cm x 90 cm
Mod. 12075	120 cm x 75 cm
Mod. 12060	120 cm x 60 cm

### MAMPARA DE PISO CON POLICARBONATO

Mod.	Alto   Ancho
Mod. P160120	160 cm x 120 cm
Mod. P16090	160 cm x 90 cm
Mod. P16075	160 cm x 75 cm
Mod. P16060	160 cm x 60 cm
Mod. P120120	120 cm x 120 cm
Mod. P12090	120 cm x 90 cm
Mod. P12075	120 cm x 75 cm
Mod. P12060	120 cm x 60 cm

### MAMPARA DE PISO CON ACRÍLICO TRANSPARENTE

Mod.	Alto   Ancho
Mod. ACR160120	160 cm x 120 cm
Mod. ACR16090	160 cm x 90 cm
Mod. ACR16075	160 cm x 75 cm
Mod. ACR16060	160 cm x 60 cm
Mod. ACR120120	120 cm x 120 cm
Mod. ACR12090	120 cm x 90 cm
Mod. ACR12075	120 cm x 75 cm
Mod. ACR12060	120 cm x 60 cm

### MAMPARA DE PISO CON ACRÍLICO SATINADO

Mod.	Alto   Ancho
Mod. AT160120	160 cm x 120 cm
Mod. AT16090	160 cm x 90 cm
Mod. AT16075	160 cm x 75 cm
Mod. AT16060	160 cm x 60 cm
Mod. AT120120	120 cm x 120 cm
Mod. AT12090	120 cm x 90 cm
Mod. AT12075	120 cm x 75 cm
Mod. AT12060	120 cm x 60 cm

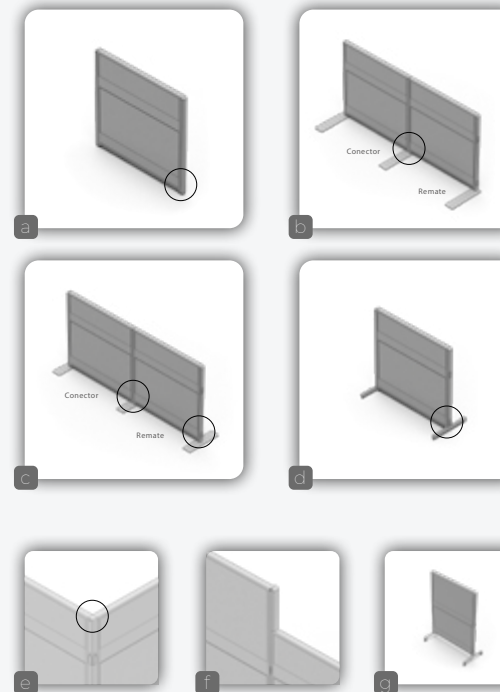

## Accesorios Para Mamparas

- a) Remate básico:  
Mod. 298 (120 cms)  
Mod. 297 (160 cms)
- b) Soporte a pared  
Conector (54.5x14cm):  
Mod. 329 (120 cms)  
Mod. 327 (160 cms)
- c) Soporte rectangular  
Conector (54.5x14cm):  
Mod. 389 (120 cms)  
Mod. 399 (160 cms)
- Soporte a pared  
Remate (54.5x14cm):  
Mod. 330 (120 cms)  
Mod. 328 (160 cms)
- d) Soporte T para mampara:  
Mod. 278 (120 cms)  
Mod. 272 (160 cms)  
(Se vende en pares)
- e) Poste conector para mamparas:  
Mod. 279 (120 cm)  
Mod. 273 (160 cm)
- f) Remate entre mamparas:  
Mod. 296 (160 cms a 120 cms)
- g) Bases con rodajas:  
Mod. 388 (160 cm)  
(Se vende en pares)

## MAMPARAS I-WORK

### MAMPARA DE PISO

Mod.	Alto   Ancho
Mod. W160120	160 cm x 120 cm
Mod. IW16090	160 cm x 90 cm
Mod. IW16075	160 cm x 75 cm
Mod. IW16060	160 cm x 60 cm
Mod. IW120120	120 cm x 120 cm
Mod. IW12090	120 cm x 90 cm
Mod. IW12075	120 cm x 75 cm
Mod. IW12060	120 cm x 60 cm

### MAMPARA DE PISO CON POLICARBONATO

Mod.	Alto   Ancho
Mod. PIW160120	160 cm x 120 cm
Mod. PIW16090	160 cm x 90 cm
Mod. PIW16075	160 cm x 75 cm
Mod. PIW16060	160 cm x 60 cm
Mod. PIW120120	120 cm x 120 cm
Mod. PIW12090	120 cm x 90 cm
Mod. PIW12075	120 cm x 75 cm
Mod. PIW12060	120 cm x 60 cm

### MAMPARA DE PISO CON ACRÍLICO TRANSPARENTE

Mod.	Alto   Ancho
Mod. ACRIW160120	160 cm x 120 cm
Mod. ACRIW16090	160 cm x 90 cm
Mod. ACRIW16075	160 cm x 75 cm
Mod. ACRIW16060	160 cm x 60 cm
Mod. ACRIW120120	120 cm x 120 cm
Mod. ACRIW12090	120 cm x 90 cm
Mod. ACRIW12075	120 cm x 75 cm
Mod. ACRIW12060	120 cm x 60 cm

### MAMPARA DE PISO CON ACRÍLICO SATINADO

Mod.	Alto   Ancho
Mod. ATIW160120	160 cm x 120 cm
Mod. ATIW16090	160 cm x 90 cm
Mod. ATIW16075	160 cm x 75 cm
Mod. ATIW16060	160 cm x 60 cm
Mod. ATIW120120	120 cm x 120 cm
Mod. ATIW12090	120 cm x 90 cm
Mod. ATIW12075	120 cm x 75 cm
Mod. ATIW12060	120 cm x 60 cm

### Easy Assembly

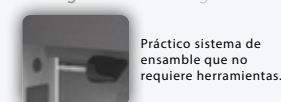

### Canaletas Divididas

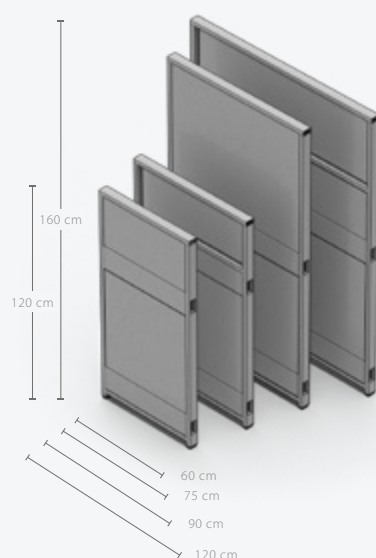

## MEDIDAS MAMPARAS

### Acabados disponibles:

- Telas
- Vinil
- Melamina

\*Consulta los acabados disponibles

### Colores disponibles de estructura:



Silver Negro Blanco Carbonio

\*Medidas en centímetros.  
Anchura / Profundidad / Altura

# SiTT®

Diseñadas para brindar ergonomía ofreciendo confort durante las jornadas laborales. Con características ajustables y materiales de alta calidad, nuestra línea SiTT elevan la experiencia de trabajo, alineando el cuerpo de manera óptima y reduciendo la fatiga. Experimenta un flujo ininterrumpido de trabajo y la mejora de la salud postural que brindan nuestras sillas, impulsando tu productividad y bienestar.



## SILLA AVANTI

SKU S439G/N439N

EJECUTIVA



VIDEO DEMO



### NIVEL DE ERGONOMÍA



**MECANISMO**  
Syncro Multibloqueo con slider en asiento

**DESCANSO LUMBAR**  
Autorregulable

**DESCANSABRAZOS**  
Con Ajuste de Altura y Pad suave

**MALLA**  
en Asiento y Respaldo

**CABECERA**  
Ajustable

**BASE**  
Rodajas de PU 60 mm para alfombra y piso



# SILLA VERATTI

SKU A438G

EJECUTIVA



VIDEO DEMO



## NIVEL DE ERGONOMÍA



 **MECANISMO**  
Syncro Multibloqueo con slider en asiento

 **MALLA**  
en Asiento y Respaldo

 **DESCANSO LUMBAR**  
Autoajustable y respaldo con ajuste de altura

 **CABECERA**  
Ajustable

 **DESCANSABRAZOS**  
Ajustables 4D

 **BASE**  
Rodajas de PU 60 mm para alfombra y piso



# SILLA TERAMO

SKU A448N

OPERATIVA



VIDEO DEMO



## NIVEL DE ERGONOMÍA



 **MECANISMO**  
Syncro Multibloqueo con slider en asiento

 **MALLA**  
en Asiento y Respaldo

 **DESCANSO LUMBAR**  
Autoajustable y respaldo con ajuste de altura

 **BASE**  
Rodajas de PU 60 mm para alfombra y piso

 **DESCANSABRAZOS**  
Ajustables 4D

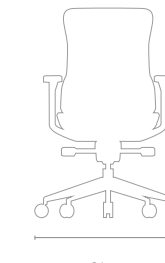

# SILLA CAPRI

SKU N691G/S691G

EJECUTIVA



VIDEO DEMO



## NIVEL DE ERGONOMÍA



**MECANISMO**  
Syncro Multibloqueo con slider en asiento

**DESCANSO LUMBAR**  
Ajustable

**DESCANSABRAZOS**  
Ajustables 4D con Pad suave

**MATERIALES**  
Malla en Respaldo y Asiento tapizado con espuma de PU inyectada de 53 kg/m<sup>3</sup>

**CABECERA**  
Ajustable

**BASE**  
Rodajas de PU 60 mm para alfombra y piso

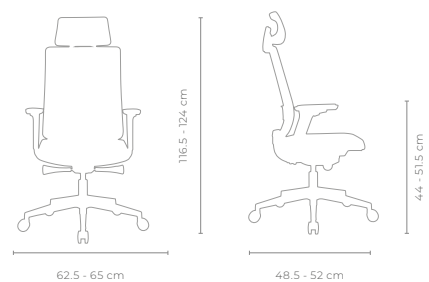

# SILLÓN CAPRI

SKU N692G/S692G

OPERATIVA



## NIVEL DE ERGONOMÍA



**MECANISMO**  
Syncro Multibloqueo con slider en asiento

**DESCANSO LUMBAR**  
Ajustable

**DESCANSABRAZOS**  
Ajustables 4D con Pad suave

**MATERIALES**  
Malla en Respaldo y Asiento tapizado con espuma de PU inyectada de 53 kg/m<sup>3</sup>

**BASE**  
Rodajas de PU 60 mm para alfombra y piso

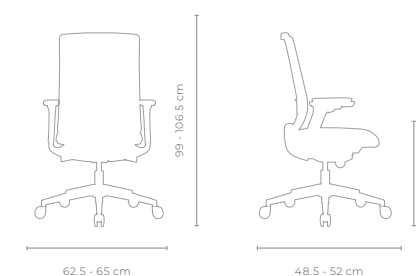

# SILLA SAN PIETRO

SKU N436N

EJECUTIVA



VIDEO DEMO

# SILLA SAN PIETRO

SKU N435N/CM437N

OPERATIVA / VISITA



## NIVEL DE ERGONOMÍA



**MECANISMO**  
Syncro Multibloqueo

**DESCANSO LUMBAR**  
Ajustable

**DESCANSABRAZOS**  
Ajustables 3D con Pad suave

**MATERIALES**  
Malla en Respaldo y Asiento tapizado con espuma de PU inyectada de 53 kg/m<sup>3</sup>

**CABECERA**  
Ajustable

**BASE**  
Rodajas de PU 60 mm para alfombra y piso

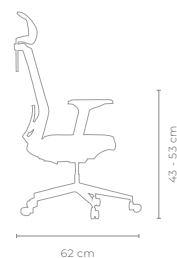
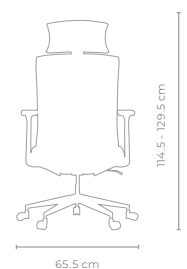

## NIVEL DE ERGONOMÍA



**MECANISMO (N435N)**  
Syncro Multibloqueo

**DESCANSO LUMBAR**  
Ajustable

**DESCANSABRAZOS**  
Ajustables 3D con Pad suave/ Fijos

**MATERIALES**  
Malla en Respaldo y Asiento tapizado con espuma de PU inyectada de 53 kg/m<sup>3</sup>

### BASE

- N435N
  - Rodajas de nylon color negro: 60mm, para alfombra y piso.
  - Estrella de nylon

### CM437

- Base tipo trineo de tubular de acero redondo reforzado y cromado
- Regatones antideslizables y antivoltteo

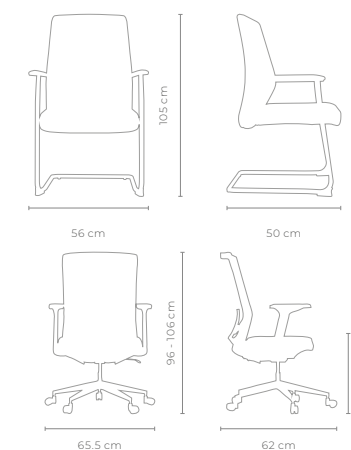

# SILLA VERONA

SKU A831N

EJECUTIVA



VIDEO DEMO

# SILLA VERONA

SKU CM833N

VISITA



## NIVEL DE ERGONOMÍA



**MECANISMO**  
Reclinable Syncro Multibloqueo

**DESCANSO LUMBAR**  
Integrado en su forma ergonómica

**DESCANSABRAZOS**  
Fijos cromados con Pad blando tapizado

**MATERIALES**  
Tapiz Veg-leather de PU sin uso de piel animal y espuma de poliuretano moldeado e inyectado en alta densidad de 56kg/m<sup>3</sup>

**BASE**  
• Rodajas: 50mm con cubierta metálica, para alfombra y piso.  
• Estrella de aluminio pulido de 26"

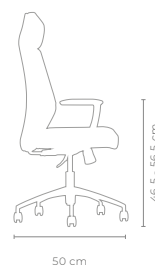
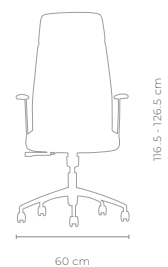

## NIVEL DE ERGONOMÍA



**DESCANSO LUMBAR**  
Integrado en su forma ergonómica

**DESCANSABRAZOS**  
Fijos, cromados con pad blando tapizado

**MATERIALES**  
Tapiz Veg-leather de PU sin uso de piel animal, espuma de poliuretano de alta densidad 40 kg/m<sup>3</sup>

**BASE**  
• Base tipo trineo de tubular de acero cuadrado reforzado y cromado  
• Regatones antideslizables y antivoltteo

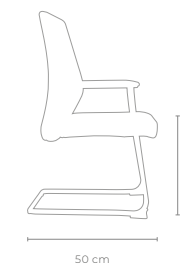
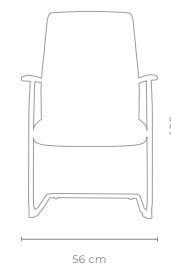

# SILLA MERINO

SKU A441N

EJECUTIVA



VIDEO DEMO



## NIVEL DE ERGONOMÍA



**MECANISMO**  
Rodilla Multibloqueo



**DESCANSO LUMBAR**  
Diseño de respaldo ergonómico con soporte en cabecera y área lumbar



**DESCANSABRAZOS**  
Fijos de acero cromado con fundas color negro



**MATERIALES**  
Tapiz Veg-leather de PU negro



**BASE**

- Rodajas: 50mm color negro, para alfombra y piso.
- Estrella de acero cromado de 27"

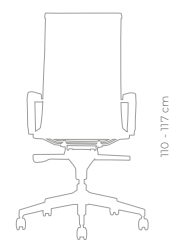

58 cm



64 cm

110 - 117 cm

45 - 52 cm

# SILLA MERINO

SKU A442N

VISITA



## NIVEL DE ERGONOMÍA



**DESCANSO LUMBAR**  
Diseño de respaldo ergonómico con soporte en área lumbar



**DESCANSABRAZOS**  
Fijos



**MATERIALES**  
Tapiz Veg-leather de PU negro



**BASE**

- Base tipo trineo de tubular de acero redondo y cromado
- Regatones antideslizables y antivoltio

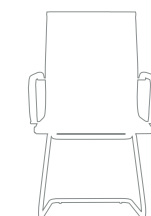

58 cm

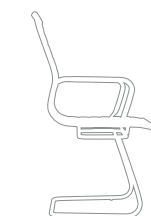

58 cm

94 cm

51 cm

# SILLA NUVOLA

SKU A840TE

EJECUTIVA



VIDEO DEMO



## NIVEL DE ERGONOMÍA



 **MECANISMO**  
Reclinable tipo ejecutivo con multibloqueo

 **DESCANSO LUMBAR**  
Integrado en su forma ergonómica

 **DESCANSABRAZOS**  
Fijos tapizados

 **MATERIALES**  
Espuma de poliuretano moldeado e inyectado en alta densidad tapizado con Veg-leather Taupe

 **CABECERA**  
Integrada en su forma ergonómica

 **BASE**

- Rodajas de PU color negro: 60 mm, para alfombra y piso.
- Base de aluminio pulido de 26"

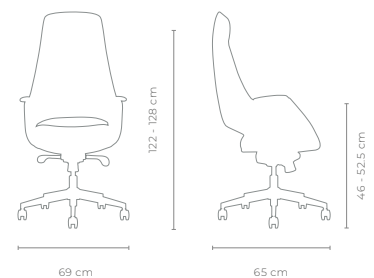

# SILLA SAN REMO

SKU N251N

OPERATIVA



VIDEO DEMO



## NIVEL DE ERGONOMÍA



 **MECANISMO**  
Syncro Multibloqueo

 **DESCANSO LUMBAR**  
Integrado

 **DESCANSABRAZOS**  
Ajustables con pad suave

 **MATERIALES**  
Malla en Respaldo y Asiento tapizado con espuma de poliuretano moldeada e inyectada en alta densidad de 45 kg/m<sup>3</sup>

 **BASE**

- Rodajas de nylon: 60mm, para alfombra y piso.
- Estrella de nylon de 27"

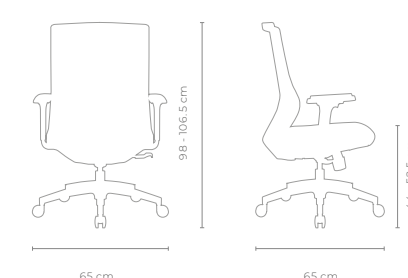

# SILLA ROSETTO

SKU N432N

EJECUTIVA



VIDEO DEMO

# SILLA ROSETTO

SKU N433N/N434N

OPERATIVA / VISITA



## NIVEL DE ERGONOMÍA



- MECANISMO**  
Reclinable con bloqueo en posición vertical y ajuste de altura
- DESCANSO LUMBAR**  
Ajustable
- DESCANSABRAZOS**  
Fijos

- MATERIALES**  
Malla en Respaldo y Asiento tapizado con espuma de poliuretano moldeada e inyectada en alta densidad de 53 kg/m<sup>3</sup>
- CABECERA**  
Ajustable
- BASE**  
Rodajas de Nylon 60 mm para alfombra y piso



## NIVEL DE ERGONOMÍA



- MECANISMO (N433N)**  
Reclinable con bloqueo en posición vertical y ajuste de altura
- DESCANSO LUMBAR**  
Ajustable
- DESCANSABRAZOS**  
Fijo

- MATERIALES**  
Malla en Respaldo y Asiento tapizado con espuma de poliuretano moldeada e inyectada en alta densidad de 45 kg/m<sup>3</sup>

- N433N
  - Rodajas: 60mm, para alfombra y piso.
  - Estrella de nylon de 60 mm para alfombra y piso
- N434N
  - Base tipo trineo de tubular de acero redondo y negro
  - Regatones antideslizables y antivoltteo

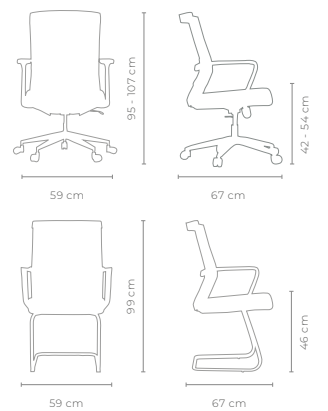

# SILLA MONZA

SKU N834N/CM834N

OPERATIVA



VIDEO DEMO



## NIVEL DE ERGONOMÍA



### MECANISMO

Reclinable independiente en respaldo y ajuste de altura



### DESCANSABRAZOS

Fijos



### MATERIALES

Malla en Respaldo y Asiento tapizado con espuma de poliuretano moldeada e inyectada en alta densidad de 35 kg/m<sup>3</sup>



### BASE

- Rodajas de nylon color negro: 50mm
- Estrella de nylon de 25" (N834N)
- Estrella de acero cromada 25" (CM834N)

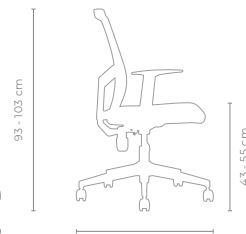
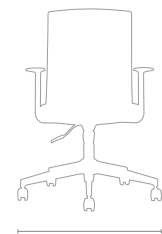

# SILLA PORTO

SKU S444N/N444N

OPERATIVA



VIDEO DEMO



## NIVEL DE ERGONOMÍA



### MECANISMO

Reclinable con bloqueo en posición vertical y ajuste de altura



### DESCANSO LUMBAR

Fijo



### DESCANSABRAZOS

Fijos



### MATERIALES

Malla en Respaldo y Asiento tapizado con espuma de poliuretano moldeada e inyectada en alta densidad de 45 kg/m<sup>3</sup>



### BASE

- Rodajas de nylon: 50mm
- Estrella de nylon de 25"

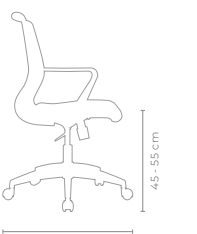
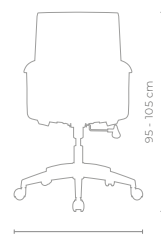

# SILLA RIMINI

SKU N838N

OPERATIVA



## NIVEL DE ERGONOMÍA



### MECANISMO

Reclinable independiente en respaldo y ajuste de altura



### DESCANSABRAZOS

Fijos



### MATERIALES

Asiento tapizado con espuma de poliuretano moldeada e inyectada en alta densidad de 35 kg/m<sup>3</sup>



### BASE

- Rodajas: 50mm, para alfombra y piso
- Estrella de nylon de 22"

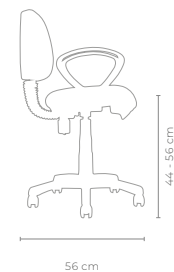
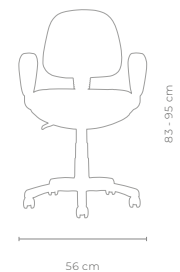

# SILLA RIMINI

SKU N837N

CAJERO



## NIVEL DE ERGONOMÍA



### MECANISMO

Reclinable independiente en respaldo y ajuste de altura



### DESCANSABRAZOS

Fijos



### MATERIALES

Asiento tapizado con espuma de poliuretano moldeada e inyectada en alta densidad de 35 kg/m<sup>3</sup>



### BASE

- Aro de tubo de acero cromado
- Estrella de nylon de 24"
- Regatones de nylon color negro

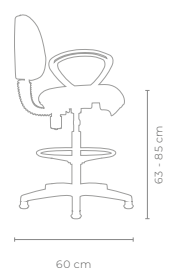

# SILLA FIORE

SKU N830N

OPERATIVA



VIDEO DEMO



## NIVEL DE ERGONOMÍA



### MECANISMO

Syncro con bloqueo en posición vertical



### DESCANSO LUMBAR

Ajustable con espuma de poliuretano de alta densidad



### DESCANSABRAZOS

Fijos, soporta el brazo desde el respaldo



### MALLA

en Asiento y Respaldo



### BASE

- Rodajas de PU: 60mm, para alfombra y piso.
- Estrella de nylon de 26.7"

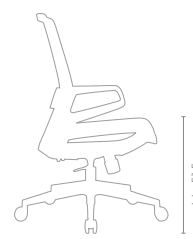
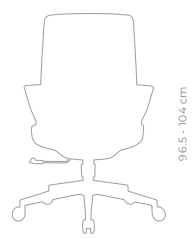

# SILLA ALLEGRA

SKU N429N

VISITA



## NIVEL DE ERGONOMÍA



### MECANISMO

Plegable y asiento abatible



### DESCANSO LUMBAR

Autoregulable



### DESCANSABRAZOS

Ajustable en profundidad



### MATERIALES

Malla en Respaldo y Asiento tapizado con espuma



### BASE

- Rodajas de PU: 49mm
- Aniables: se inserta la estructura una dentro de otra para almacenar o transportarla.

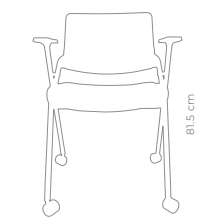

# SILLA TIVOLI

SKU N154G

VISITA



## NIVEL DE ERGONOMÍA



**MECANISMO**  
Giratorio

**MATERIALES**  
Espuma de PU moldeado e inyectada en una sola pieza

**BASE**

- Rodajas de PU: 60mm, para alfombra y piso.
- Estrella de 4 puntas de acero color negro

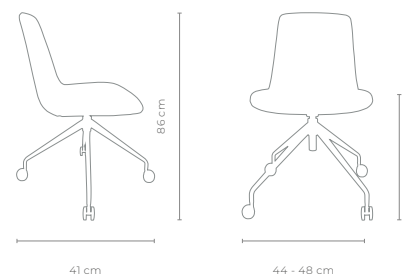

Silla Stella *Color negro*  
mod. CM836N 52 x 54 x 80



Silla Forli *Color negro*  
mod. CM835N 51 x 58 x 79

Silla Forli *Color gris*  
mod. CM835G 51 x 58 x 79



Banco alto **COLOR BLANCO**  
mod. CM5165 (estructura cromo)  
mod. AS165 (estructura gris) 54 x 51 x 90

Banco alto **COLOR NEGRO**  
mod. CM516N (estructura cromo)  
mod. N516N (estructura negra) 54 x 51 x 90



Banco Alto **COLOR BLANCO**  
mod. 515 39 x 42 x 88  
(Base de Madera)

Banco Alto **COLOR NEGRO**  
mod. 515 39 x 42 x 88  
(Base de Madera)



Silla Regina  
mod. 240 55 x 48 x 80



Silla plástica Génova  
mod. A112 (estructura gris) 55 x 50 x 80  
mod. N112 (estructura negra)

Silla plástica Génova  
mod. N112 55 x 50 x 80  
(estructura negra)



Silla tapizada Génova  
mod. N122 (estructura negra) 54 x 62 x 80  
mod. A122 (estructura gris)



Silla Génova plástica con paleta  
mod. N113 62 x 72 x 81  
(estructura negra)



Silla Visitante Comodo  
mod. MD202N (Fijo)  
mod. MR202N (Giratorio) 56 x 59 x 81



Sillón Neón  
mod. N658 (estructura negra) 64 x 77 x 77  
mod. A658 (estructura gris)



Silla Tandem tapizada Génova  
mod. N379 158 x 51 x 81  
(estructura negra)



Silla Tandem Plástica Génova  
mod. N378 157 x 50 x 80  
(estructura negra)

Consulta el catálogo de tapices disponible.

\*Medidas en centímetros.  
Anchura / Profundidad / Altura

## TAPICES



ARGETO (AR)



STELLA (PA-R)



NUVOLA (BA-R)

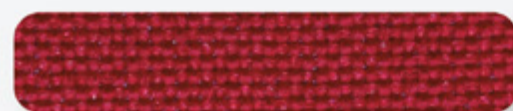

TRAMONTO (TR)



GIOVE (NS-R)



CIAN (CI)



ISOLA (IS)

## VINIPIEL



VINIPIEL NEGRA (VN)

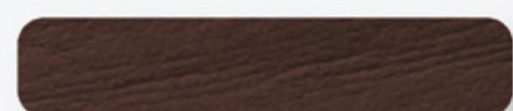

VINIPIEL CHOCOLATE (VH)



ZENERE (ZI)



NERO (NO)



NOTTE (AS-R)

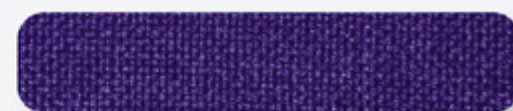

MARE (MA)

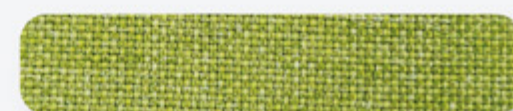

LIMONE (LE)



GIORNO (GI)

## VINILICOS



BEIGE (B)



GRIS BÁSICO (GB)

## ESTRUCTURAS



CARBONIO (Y)



NEGRO (N)



SILVER (A)

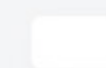

BLANCO (BL)

## PANELES ACUSTICOS



1 ACERO (AQ) 2 ORO (OO) 3 LADRILLO (LO) 4 ALUMINIO (AL)  
5 BOSQUE (BE) 6 ROJO (RO) 7 ARRECIFE DARK (AD)

## PANELES DE ACRÍLICO

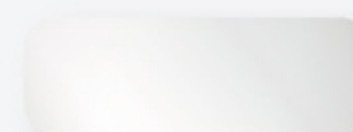

NATURAL SATINADO (AT)



NATURAL TRANSPARENTE (ACR)



AZUL (AQ)



VERDE (AV)



ANARANJADO (AN)

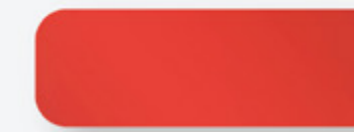

ROJO (AR)



Creaciones Industriales S.A. DE C.V. garantiza sus productos 5 años bajo condiciones de armado y uso normal contra defectos de materiales y mano de obra (ver póliza de garantía). En sillas ver vigencias, términos y condiciones según modelo.

Notas:  
Los signos distintivos y diseños industriales que caracterizan a los productos que ofrece CRISA se encuentran debidamente registrados ante el Instituto Mexicano de la Propiedad Industrial. También se cuenta con el registro de los derechos de autor que se derivan del presente catálogo, incluyendo fotografías, por lo que queda prohibida la utilización parcial o total, así como su reproducción no autorizada. DIGA NO A LA PIRATERÍA. Las características y especificaciones de nuestros productos están sujetas a cambios sin previo aviso.

REGISTRO EN TRÁMITE ANTE EL INSTITUTO NACIONAL DE DERECHOS DE AUTOR.

# COLORES DE MELAMINA

MATERIALES



ÉBANO BOREAL (E)  
*Texturizado*



PRECOMPUESTO  
CENIZA (D)



EUCALIPTO (L)  
*Texturizado*



NOGAL (I)



WENGUE (W)



ENCINO POLAR (P)  
*Texturizado*



BLANCO (S)



ZAFIRO (V)

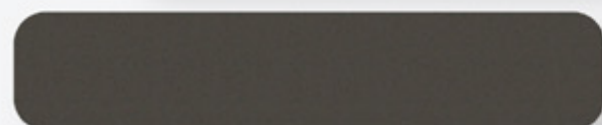

OXFORD (X)

ECCELLENZ IN MOBILE

\* Si deseas obtener información adicional sobre los precios y espesores del laminado plástico, te recomendamos que te pongas en contacto con uno de nuestros ejecutivos.